



[WWW.SIMRACING-PRO.COM](http://WWW.SIMRACING-PRO.COM)



ITALIANO



## SOMMARIO

1. INFORMAZIONI GENERALI .....	33
.....	3
1.1. Avvertenze preliminari .....	33
.....	3
1.2. Indirizzo del costruttore:.....	33
.....	3
1.3. Indirizzo del servizio tecnico.....	33
.....	3
2. DESCRIZIONE DEI PEDALI. ....	44
.....	4
2.1. Descrizione generale.....	44
.....	4
2.2. Elenco delle parti fornite. ....	44
.....	4
2.3. Principio di funzionamento .....	44
.....	4
2.4. Destinazione d'uso .....	55
.....	5
2.5. Condizioni di lavoro prevedibili.....	55
.....	5
2.6. Pannello di controllo.....	55
.....	5
2.7. Identificazione e segnalazione.....	55
.....	5
3. AVVERTENZE E ISTRUZIONI DI SICUREZZA.....	66
.....	6
3.1. Protezione e salvaguardie .....	66
.....	6
4. ....	6MAGAZZINAGGIO E TRASPORTO
.....	66
.....	6
4.2. Peso e dimensioni .....	66
.....	6
4.3. Conservazione .....	66
.....	6
4.4. Trasporto e movimentazione .....	66
.....	6
5. POSIZIONE.....	77
.....	7

5.1. Disimballaggio.....	78
.....	7
5.2. Preparazione del sito.....	88
.....	8
5.3. Assemblea.....	88
.....	8
5.4. Collegamento elettrico.....	88
.....	8
6. RECENSIONI PRIMA DI INIZIARE .....	99
.....	9
6.1. Fissaggio.....	99
.....	9
6.2. Revisione con i pedali collegati.....	99
.....	9
7. ISTRUZIONI PER L'USO .....	99
.....	9
7.1. Preispezione e adeguamenti.....	99
.....	9
7.2. Usi dei controlli .....	99
.....	9
7.3. IMPOSTAZIONI DI CONTROLLO. ....	1010
.....	10
7.4 - Download e utilizzo dell'applicazione. ....	1414 anni
.....	14
8. MANUTENZIONE .....	1515
.....	15
8.1. Pulizia generale.....	1515
.....	15
8.2. Sostituzione degli elementi.....	1515
.....	15
9. ALLEGATI .....	1616
.....	16
9.1. Piano di misure generali: .....	1616
.....	16
10. DICHIARAZIONE DI CONFORMITÀ .....	1717
.....	17
11. MARCHIO "COSA" .....	1818
.....	18
12. GARANZIA .....	1818
.....	18
13. RICEZIONE DELLA DOCUMENTAZIONE TECNICA .....	1818
.....	18

## **1. INFORMAZIONI GENERALI**

### **1.1. Avvertenze preliminari**

Assicurati di osservare le note di sicurezza e di avvertimento in questo manuale quando usi i pedali.

È essenziale seguire queste istruzioni per i pedali per un funzionamento senza problemi e per poter presentare un reclamo in garanzia.

I pedali devono essere utilizzati per lo scopo per il quale sono stati costruiti. Qualsiasi altro uso è considerato pericoloso. È esclusa qualsiasi responsabilità del produttore per danni che possono essere causati dal mancato rispetto delle istruzioni contenute nel manuale.

Questo manuale contiene informazioni importanti sul funzionamento dei pedali. Per questo motivo va sempre tenuto alla portata dell'utente.

### **1.2 Indirizzo del fabbricante:**

Sim Racing Pro 2018 SL

Carretera de Tordera, 89 anni

17300 Blanes (Girona- Spagna)

Spagna

Telefono cellulare + 34 627 639 716

[info@simracing-pro.com](mailto:info@simracing-pro.com)

### **1.3. Indirizzo del servizio tecnico**

Sim Racing Pro 2018 SL

Carretera de Tordera, 89 anni

17300 Blanes (Girona- Spagna)

Spagna

Telefono cellulare + 34 627 639 716

[support@simracing-pro.com](mailto:support@simracing-pro.com)

## **2. DESCRIZIONE DEI PEDALI.**

### **2.1. Descrizione generale**

Questo manuale tecnico contiene tutte le istruzioni necessarie per l'installazione, la messa in servizio, la manutenzione e l'uso dei pedali.

#### **Parti dei pedali:**

Una base, 3 pistoncini, set di tre pedali, acceleratore, freno e frizione.

Alimentazione elettrica della macchina:

. Potenza e consumo di elettricità: 5 volt USB-C

. Modello: Sim Racing Pro

. Potenza totale: 225mW

. Consumo totale: 45mAh

. **NOTA:** Questi consumi sono sempre approssimativi poiché dipendono dalle prestazioni di ciascun elemento.

### **2.2. Elenco delle parti fornite.**

1. set di pedali
2. 1 pc Chiave a brugola n°3
3. 1 pc Chiave a brugola n°4
4. 1 pc chiave a brugola n°5
5. 1 pz. Chiave aperta da 10 mm
6. 1 pz chiave aperta 13 mm
7. 1 x cavo USB da 2 m / da USB-C a USB-A
8. 1 manuale utente / certificato CE
9. 1 Modulo di garanzia

### **2.3. Principio di funzionamento**

I pedali **SRP GT 3p/2p**

Hanno le seguenti funzioni:

Simulazione di guida

## 2.4. Destinazione d'uso

Simulazione di guida quando si gioca a giochi di corse automobilistiche per PC.

**Non svolgere attività diverse da quelle per le quali i pedali sono progettati con elementi diversi da quelli qui indicati.**

**Il produttore dei pedali declina ogni responsabilità per il mancato rispetto di questa avvertenza. Non superare la capacità di lavoro dei pedali.**

## 2.5. Condizioni di lavoro prevedibili

Le persone di età superiore ai 6 anni possono utilizzare i pedali.

Il fissaggio dei pedali è essenziale per il loro corretto funzionamento.

**Il corretto utilizzo dei pedali e la loro manutenzione implica la loro longevità.**

## 2.6. Pannello di controllo

Cfr. punto 7.3

## 2.7. Identificazione e segnalazione

Simboli di segnale che si possono trovare sui pedali:



**PERICOLO! Rischio elettrico**

Rischio elettrico nel quadro elettrico e nelle aree indicate.

**Nota: l'utente deve assicurarsi che tutti i segnali di identificazione e le targhette di avvertimento sui pedali siano mantenuti e conservati**

**In nessun caso devono essere smantellati o alterati.**

### **3. AVVERTENZE E ISTRUZIONI DI SICUREZZA**

#### **3.1. Protezione e salvaguardie**

I materiali utilizzati nella fabbricazione dei pedali non comportano rischi igienici, anche se in caso di incendio i componenti in plastica e i lubrificanti possono dare origine a fumi tossici.

Non effettuare alcuna operazione di manutenzione o pulizia sui pedali o sulla pavimentazione nelle vicinanze senza prima scollegare l'USB dal P

### **4. STOCCAGGIO E TRASPORTO**

#### **4.1. Ricezione dei pedali.**

1. Controllare se i pedali sono stati danneggiati durante il trasporto.

#### **4.2. Peso e dimensioni**

<b>Modello</b>	<b>Lunghezza, mm.</b>	<b>Larghezza, mm.</b>	<b>Altezza, mm.</b>	<b>Peso, Kg.</b>
<b>SRP GT-R 3P</b>	<b>441</b>	<b>347</b>	<b>245</b>	<b>8,1 KG</b>
<b>SRP GT-R 2P</b>	<b>441</b>	<b>347</b>	<b>245</b>	<b>7,4 KG</b>

**Vedere disegno dimensionale generale 9.1.**

#### **4.3. Immagazzinamento**

Non sono raccomandate misure particolari per quanto riguarda lo stoccaggio. Se l'utente lo lascia inutilizzato per lungo tempo, si consiglia di proteggerlo dalla polvere coprendolo correttamente e scollegandolo preventivamente da qualsiasi fonte di alimentazione.

#### **4.4. Trasporto e movimentazione**

Se i pedali devono essere trasportati in un'altra posizione, assicurarsi che il manuale di istruzioni e manutenzione sia con i pedali in modo che possa essere consultato nella nuova posizione. Il peso totale di esso deve essere preso in considerazione.



## 5. POSIZIONE

I pedali sono stati progettati e sono costruiti aspettando il loro assemblaggio.

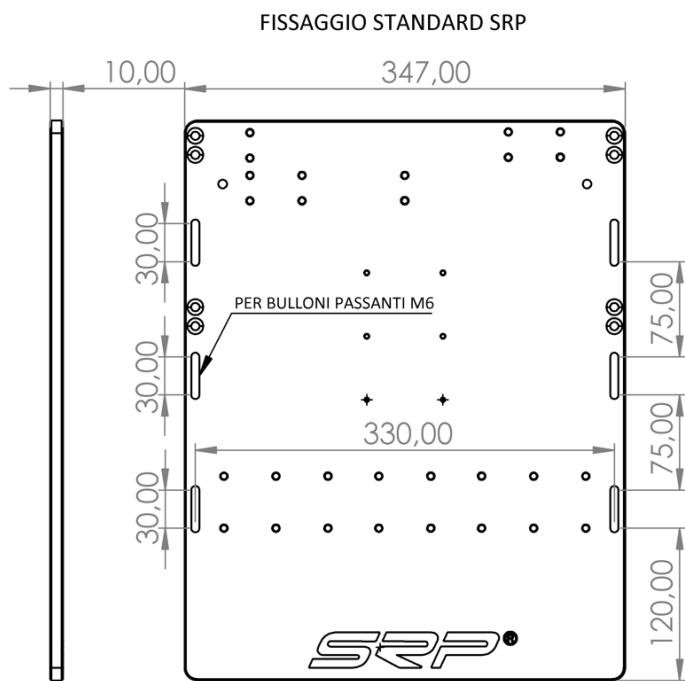

UTILIZZARE ALMENO 4 PUNTI DI SERRAGGIO

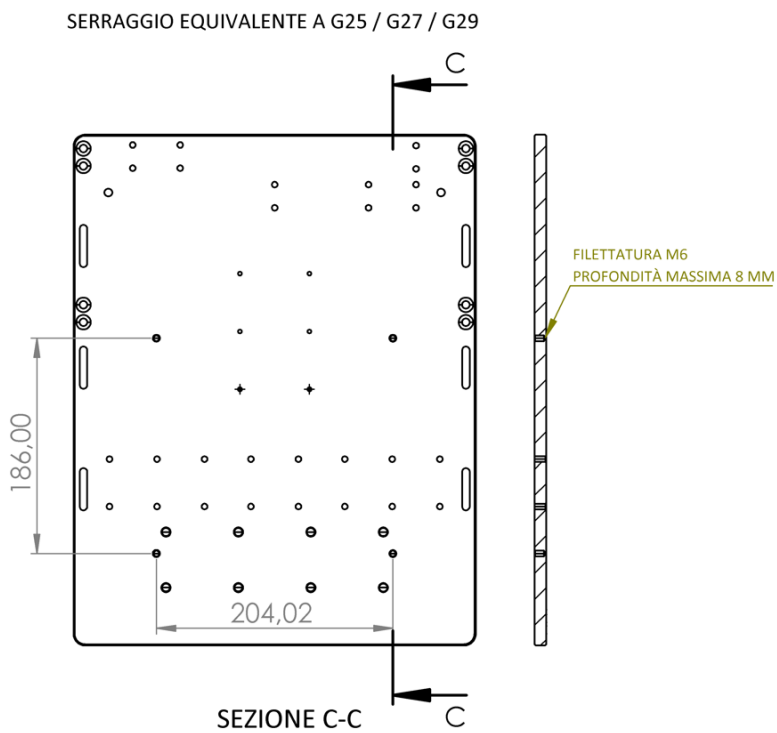

## 5.1. Disimballaggio

Dopo il trasporto e lo scarico, con i pedali in prossimità del sito di assemblaggio previsto, il disimballaggio deve essere effettuato con la massima cura e attenzione.

I pedali non devono essere installati se si osservano danni durante il disimballaggio. In caso di domande, non utilizzare il prodotto e chiedere informazioni al fornitore.

## 5.2. Preparazione del sito

La superficie su cui deve essere installata la macchina deve tener conto del peso dei pedali, come indicato al punto 4.1.

**Si consiglia di posizionarlo su un telaio metallico dove può essere fissato correttamente.** Può anche essere posizionato direttamente sul pavimento su una superficie di moquette o gomma.

## 5.3. Assemblaggio

**5. Una volta che la macchina si trova e si livella nel luogo in cui lavorerai su di essa, può essere installata e collegata.**

## 5.4. Collegamento elettrico

-Il collegamento elettrico dei pedali è 5V tramite USB. Come indicato nella scheda tecnica, o nel disegno dimensionale e di connessione generale.

- I pedali richiedono una tensione di alimentazione stabile e standardizzata, compresa tra gli intervalli di funzionamento dei pedali per un corretto funzionamento. Un'alimentazione difettosa dei pedali può causare malfunzionamenti e persino gravi danni o deterioramento dei componenti elettrici installati.

**Assicurarsi che i cavi elettrici che collegano i pedali non siano lasciati in aree in cui possono ostacolare altri utenti e che siano adeguatamente protetti.**

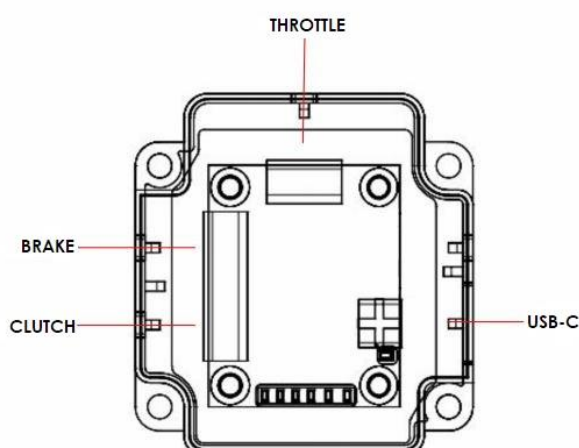

## 6. RECENSIONI PRIMA DI INIZIARE

### 6.1. Fissaggio

Verificare che i pedali siano stati livellati correttamente, come descritto al punto 5.3.

### 6.2. Revisione con i pedali collegati



**POWER:** Red Led indicating that the plate is powered by USB.

**WARNING:** Orange LED failure indicator.

**INI-OK:** Green LED, indicating that there is data communication with the PC.

**THROTTLE:** Blue Led, throttle piston status ok.

**BRAKE:** Blue Led, brake piston status ok.

**CLUTCH:** Blue Led, throttle-piston status ok.

**BRAKE REGULATOR:** Led Blue, Brake adjustment activated.

## 7. ISTRUZIONI PER L'USO

### 7.1. Pre-ispezione e regolazioni

- Prima di avviare la macchina, verificare che i pedali siano collegati correttamente.
- Controllare lo stato degli indicatori LED per determinare che tutto è corretto. Cfr. punto 6.2

### 7.2. Usi dei controlli

I pedali hanno due/tre pedali, a seconda del modello.

Un acceleratore

Un freno

Una frizione

### 7.3. CONTROLLARE LE PUNTURE.

#### Regolazione chiave.

Ci sono 9 posizioni per le chiavi. Svitare le due viti a brugola per spostarle (vedi disegno allegato).

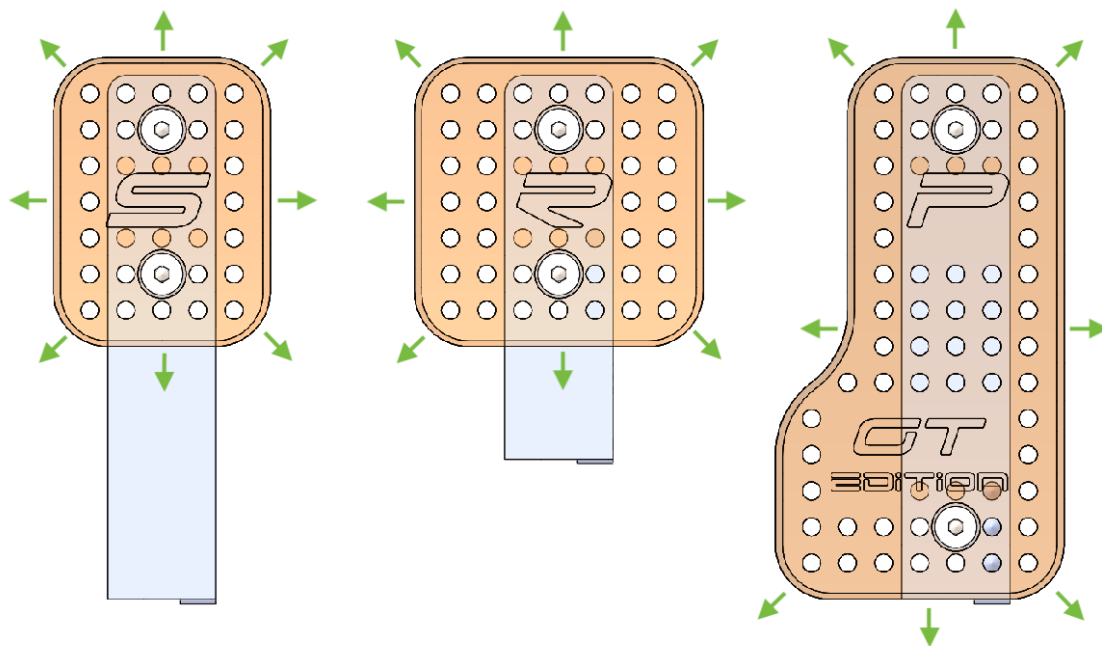

## REGOLAZIONE DELL'ANGOLO DELLA CAMMA:

Svitando le due viti A (vedi disegno allegato) le camme possono essere regolate nell'intervallo da 70° a 90°

Consigli:

Posizione del sedile a 70° in GT

Posizione del sedile a 90° a Formula (sdraiato)

Applicabile alle tre camme acceleratore, freno e frizione.

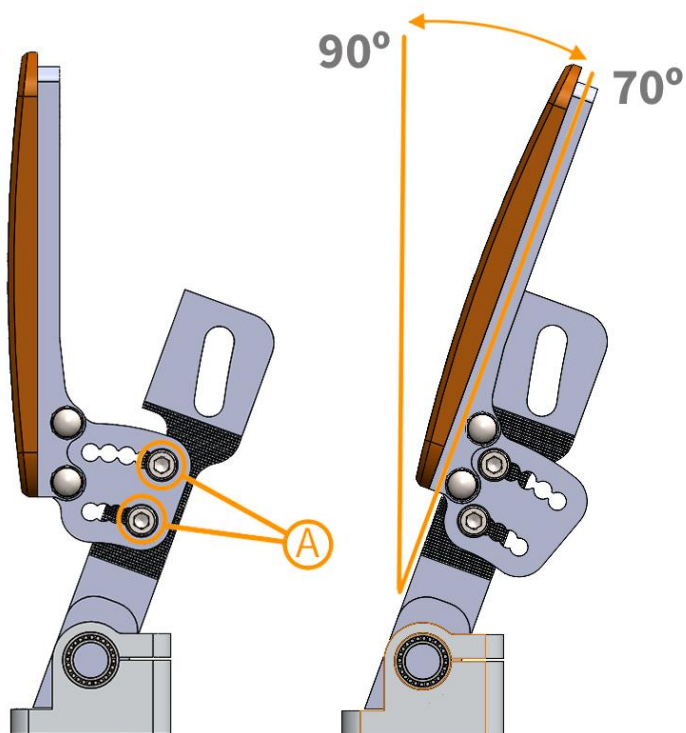

### REGOLAZIONE DELLA FERMEZZA:

Allentare la vite B (vedi disegno sotto) per sollevare il pistone per una maggiore fermezza e per abbassarlo per una minore fermezza. Applicabile a tutti e tre i pistoni allo stesso modo: acceleratore, freno e frizione.

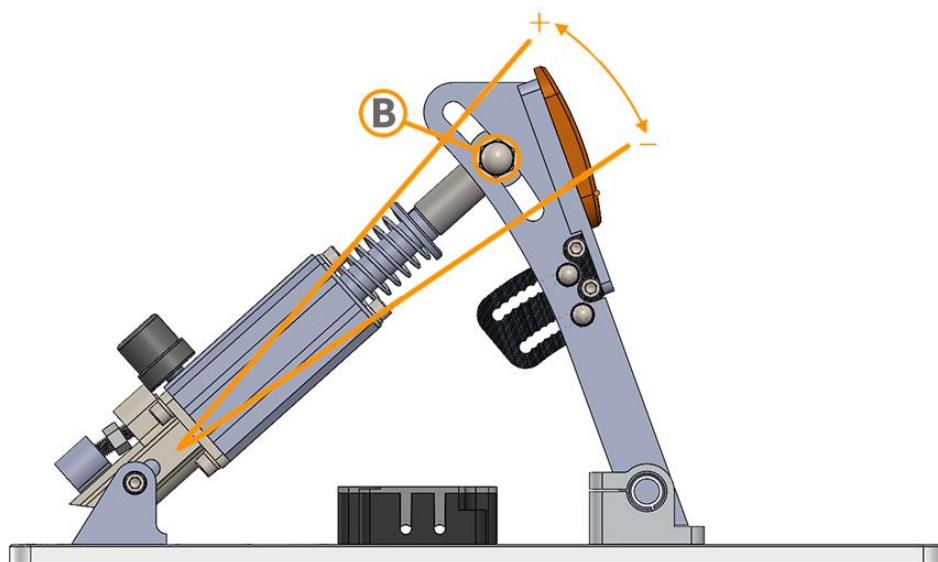

### REGOLATORI DI CORSA DEI FRENI

Con la chiave da 13 mm, ruotando la vite "A" (vedi disegno allegato) verso sinistra si accorcia la corsa con un minimo di 15 mm e ruotando verso destra si aumenta la corsa con un massimo di 45 mm di corsa; una volta impostata la corsa desiderata, è necessario eseguire una calibrazione dall'applicazione per azzerare il valore minimo e quindi regolare manualmente il valore massimo in base alla pressione di frenata desiderata.

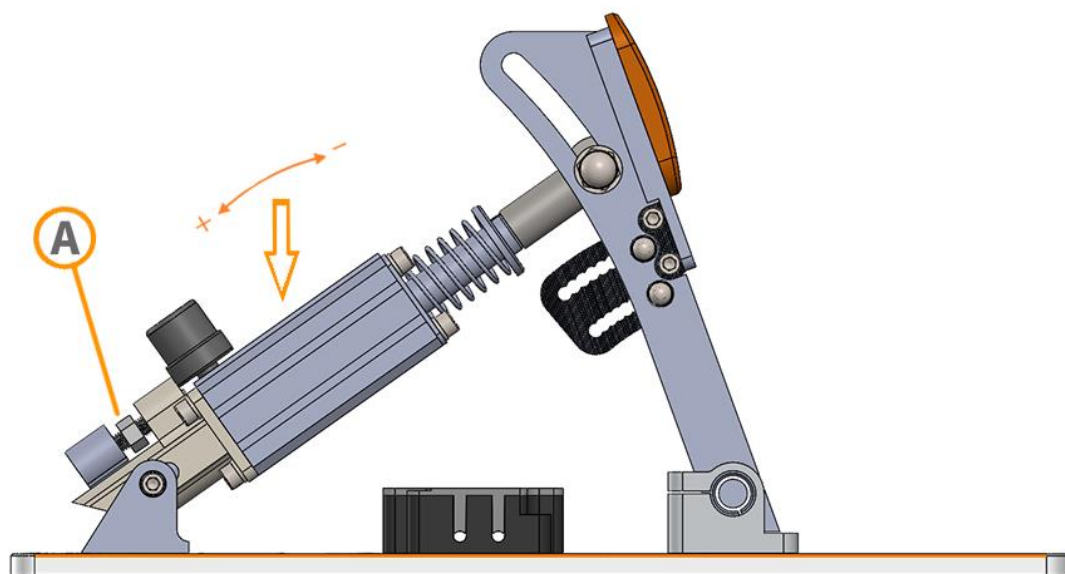

\*Corsa massima



\*Corsa standard



\*Corsa minima



### REGOLAZIONE DELLA CORSA DELL'ACCELERATORE.

Allentando la vite esagonale C (vedi disegno allegato), svitare la parte D accorcia il percorso. **Svitare un max. di 15 mm**

Il pedale viene fornito ad un percorso massimo.

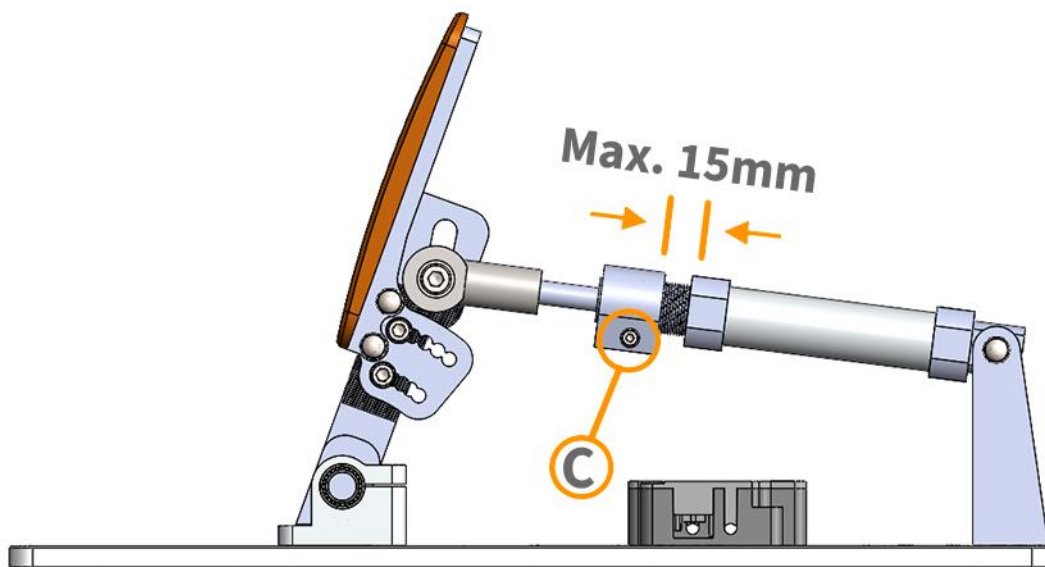

## REGOLAZIONE DELLA CORSA DELLA FRIZIONE.

Due configurazioni per la frizione, la corsa lunga di 4,5 cm e ruotando la staffa del pistone di 180° la corsa corta di 2,25 cm.

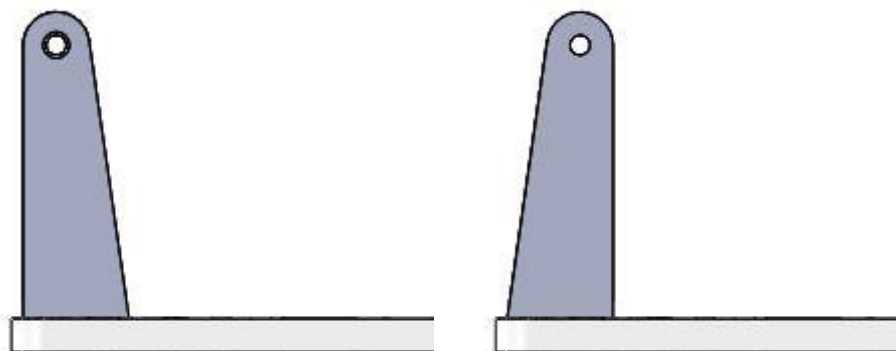

**Lungo raggio**

**Corto raggio**

## 7.4 - Download e utilizzo dell'applicazione.

Scarica l'applicazione nell'area download del sito web [simracing-pro.com](http://simracing-pro.com)

Eseguire e seguire i passaggi dell'applicazione per una buona configurazione.





## **8. MANUTENZIONE**

### **8.1. Pulizia generale**

#### **Introduzione**

Si consiglia di spolverare periodicamente la macchina.

**NON** utilizzare liquidi detergenti nell'area della piastra, in quanto ciò potrebbe causare danni alla macchina.

Ricorda che mantenendo la macchina in uno stato ottimale di pulizia e manutenzione, le sue prestazioni saranno migliori e durerà più a lungo.

### **8.2. Sostituzione degli elementi**

La sostituzione di qualsiasi elemento deve essere effettuata dal servizio tecnico o dal collegamento a distanza con il servizio tecnico

**Eventuali operazioni di manutenzione o pulizia da effettuare su o vicino alla macchina devono essere effettuate dopo aver scollegato l'alimentazione.**

## 9. ALLEGATI

### 9.1. Piano di misure generali:

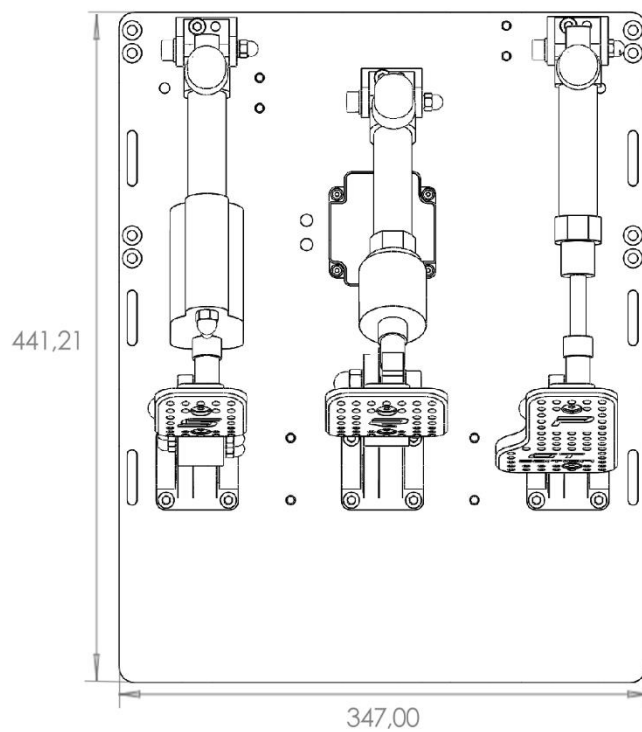
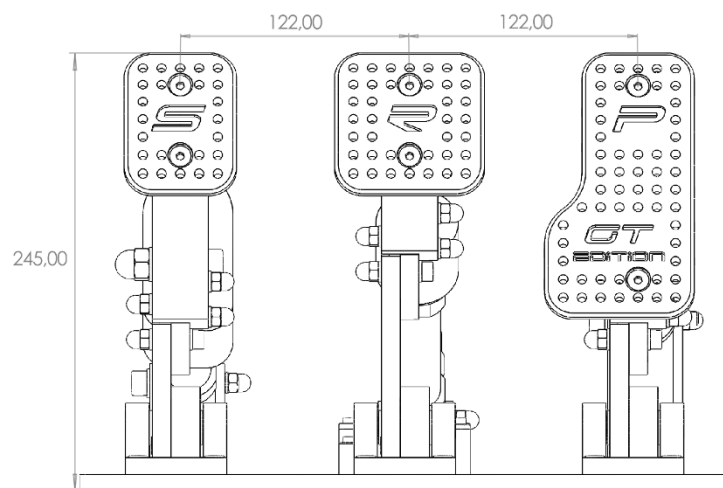

## 10. DICHIARAZIONE DI CONFORMITÀ

### Declaración de conformidad

Empresa: **Sim Racing-Pro S.L.**  
**Carretera de Tordera nº 89**  
**17300 BLANES (Girona)**

Producto: **Pedales de Simulación**

Modelo:

N.º Serie:

Año de fabricación:

En conformidad con la siguiente normativa:

**2006/42/CE Directiva de Maquinas**

**2006/42/CE Directiva relativa a las máquinas.**

**2006/95/CE Directiva de baja tensión.**

**2004/108/CE Directiva de compatibilidad electromagnética.**

**Declaramos que la maquina indicada cumple con los requisitos esenciales de seguridad y salud de la Directiva de máquinas de la Comunidad Europea**

**Esta Declaración de Conformidad perderá toda su validez, en caso de una modificación de la maquina no acordada o no autorizada por cualquier persona no perteneciente al Servicio Técnico de Sim Racing- Pro S.L**

**Blanes, 1 de Julio de 2020**



**Sra; Leidy Quintero**

**REPRESENTANTE LEGAL  
SIM RACING-PRO 2018 S.L**

## **11. MARCHIO "COSA"**

La targhetta è stampata con il marchio del produttore, il marchio di conformità CE e le informazioni sociali del produttore. Sulla parte superiore della piastra, vengono specificati i dati specifici dei pedali: marca, modello, numero di serie e anno di produzione. L'ultima scatola contiene i dati tecnici essenziali dei pedali: la tensione,

## **12. GARANZIA**

La società SIM RACING PRO 2018, SL, si impegna a garantire il corretto funzionamento dei pedali e la sostituzione degli elementi che lo compongono a causa di un difetto di fabbricazione.

Questa garanzia sarà efficace fino a quando il normale funzionamento dei pedali non è stato distorto o variato e l'elemento difettoso NON è stato mal gestito o manipolato.

Garanzia: 2 anni dalla data di fatturazione, ad eccezione dei componenti elettrici e delle parti soggette a normale usura.

## **13. RICEZIONE DELLA DOCUMENTAZIONE TECNICA**

Elenco della documentazione consegnata:

Supporto cartaceo :

- Manuale
- Dichiarazione di conformità CE (inclusa nel manuale)
- Foglio di garanzia (incluso nel manuale)