



WWW.SIMRACING-PRO.COM



日本語

目次

1. 一般情報	3
.....
1.1. 予備的な警告	3
1.2. メーカーの住所:.....	3
1.3. 技術サービスアドレス	3
2. ペダルの説明。	4
.....
2.1. 一般的な説明	4
2.2. 供給された部品のリスト。	4
2.3. 作業原則	4
2.4. 使用目的	5
2.5. 予測可能な労働条件	5
2.6. コントロールパネル	5
2.7. 識別とシグナリング	5
3. 警告と安全に関する指示	6
.....
3.1. 保護と保障措置	6
4. 6	6
.....
4.2. 重量と寸法	6
4.3. 保管	6
4.4. 輸送および取扱い	7
5. ロケーション	7
.....
5.1. 開梱	7
5.2. サイト準備	8
5.3. 組立て	8
5.4. 電気接続	8
6.開始する前にレビュー	
ー	9
6.1. 締結.....	9
6.2. ペダルを接続したレビュー	9
7. 使用の手順	9
.....

7.1. 事前検査と調整	9
7.2. コントロールの使用	9
7.3. コントロール設定。	10
7.4 - アプリケーションのダウンロードと使用。	14
8. メンテナンス	14
.....	
8.1. 一般的なクリーニング	14
8.2. エレメントの置換	14
9. 添付ファイル	15
.....	
9.1. 一般的な対策の計画:	15
10. 適合宣言	16
.....	
11. “CE”ブランディング	17
.....	
12. 保証	17
.....	
13. 技術文書の受領	17
.....	

1. 一般情報

1.1. 予備的な警告

ペダルの使用にあたっては、本書の安全注意事項を必ず守ってください。

この説明書に従ってペダルを操作することで、問題なく使用することができ、保証の請求も可能です。

ペダルは、その目的に沿って使用する必要があります。それ以外の使用は危険とみなされます。取扱説明書の指示に従わなかったために生じた損害について、製造者は一切の責任を負いかねます。

本書には、ペダルの操作に関する重要な情報が記載されています。そのため、常にユーザーの手の届くところに置いてください。

1.2 メーカーの住所:

シムレーシングプロ 2018 S.L

トレダ・ロード、89

17300 ブレイネズ (ジローナ)

スペイン

電話 +34 627 639 716

info@simracing-pro.com

1.3. 技術サービスのアドレス

シムレーシングプロ 2018 S.L

トレダ・ロード、89

17300 ブレイネズ (ジローナ)

スペイン

電話 +34 627 639 716

support@simracing-pro.com

2. ペダルの説明。

2.1. 一般的な説明

この技術マニュアルには、インストール、試運転に必要なすべての指示が記載されています。ペダルのメンテナンスと使用方法。

ペダルの一部:

1台のベース、3つのピストン、3つのペダル、アクセル、ブレーキおよびクラッチのセット。

機械の電源供給:

.電力消費と消費電力:5 ボルト USB-C

.モデル: シムレーシングプロ

.総電力 :225mW

.総消費量 :45mAh

.注:これらの消費電力は、その各要素のパフォーマンスに依存するため、常におおよその値です。

2.2. 供給された部品のリスト。

1. ペダルのセット
2. 初期制動用 9kg スプリング
3. 1 pc アレンキーn°3
4. 1 pc アレンキーn°4
5. 1 pc アレンキーn°5
6. 1 pc.10mm オープンエンドレンチ
7. 1 pc オープンエンドレンチ 13 mm
8. 1 x 2m USB ケーブル / USB-C から USB-A
9. 1 ユーザーマニュアル / CE 証明書
10. 1 保証フォーム

2.3. 作業原理

SRP GT 3p/2p ペダル

これらの機能には、次の機能があります。

運転シミュレーション

2.4. 使用目的

PC カーレースゲームをプレイする際のドライビングシミュレーション。

ペダルがここに示されているもの以外の要素で設計されているもの以外の活動を行わない。

この警告に従わなかった場合、ペダルの製造元は一切の責任を負いません。
ペダルの能力を超えて使用しないでください。

2.5. 予測可能な労働条件

対象年齢は6歳以上で、年齢以上の方がペダルを使用することができます。

ペダルの留め具は、その適切な機能のために不可欠です。

ペダルの正しい使い方とメンテナンスは、ペダルの寿命に関わってきます。

2.6. コントロールパネル

ポイント7.3を参照してください。

2.7. 識別とシグナリング

ペダルに見られる信号の記号:



危険！電気リスク

電気盤および表示部の電氣的リスク

注: 使用者は、ペダルにあるすべての識別表示と警告板を維持・保存することを保証しなければなりません。

いかなる場合においても、分解や改造をしないこと。

3. 警告と安全に関する指示

3.1. 保護と保障措置

ペダルに使用されている素材は、衛生上のリスクはありませんが、万が一の場合に備えて、安全性の高い素材を使用しています。火災の際、プラスチック部品と潤滑油から有毒ガスが発生する可能性があります。

ペダルや周辺舗装のメンテナンス・清掃作業は、USB を P から取り外した状態で行わないでください。

4. 保管・輸送

4.1. ペダルの受付

1. 輸送中にペダルが破損していないか確認してください。

4.2. 重量と寸法

モデル	長さ、mm。	幅、mm。	高さ、mm。	重量、Kg。
SRP GT 3P	441	347	245	8.1 KG
SRP GT 2P	441	347	245	7.4 KG

一般寸法図 9.1 を参照してください。

4.3. 保管

保管に関しては、特に対策は推奨しません。長期間使用しない場合は、事前にカバーをかけるなどしてホコリから保護し、電源を切っておくことをお勧めします。

4.4. 輸送と取り扱い

ペダルを別の場所に移動する場合は、移動先で参照できるように取扱説明書とメンテナンスマニュアルが一緒にあることを確認してください。

総重量を考慮する必要があります。

5. 場所

ペダルは設計され、その組み立てを想定して作られています。

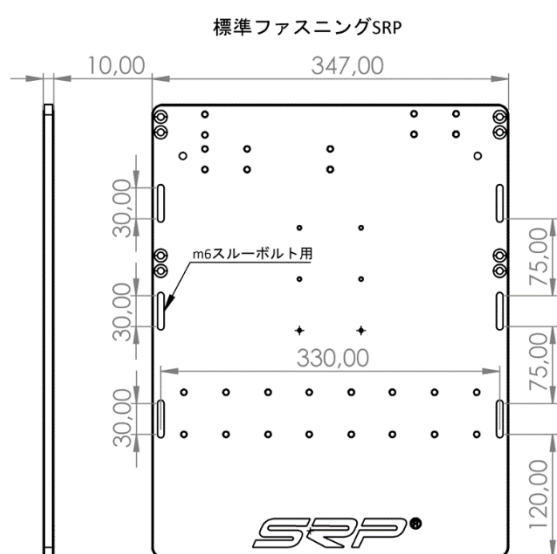

少なくとも4つのクランプポイントを使用する

G25 / G27 / G29と同等の締め付けが可能です。

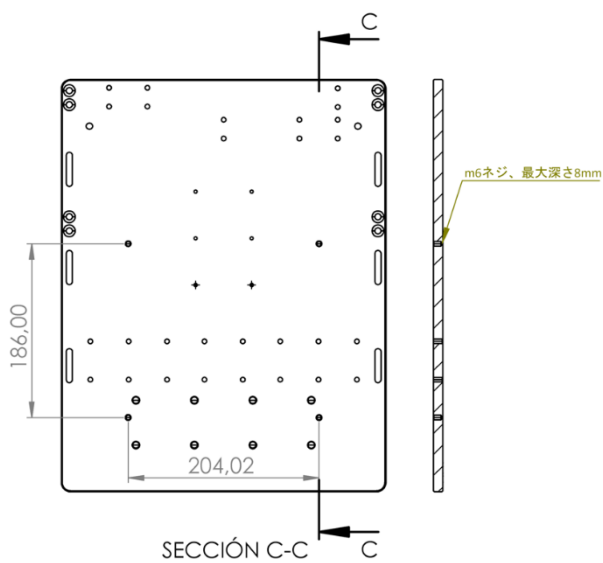

5.1. 開梱

運搬・荷卸し後、組み立て予定場所付近で開梱し、ペダルを設置する。
は、細心の注意を払いながら行ってください。
開梱時に破損が見られる場合は、ペダルの取り付けを行わないでください。ご不明な点がある場合は
製品を使用せず、サプライヤーに情報を求めてください。

5.2. サイトの準備

本機を設置する面は、上記 4.1 項で示したようにペダルの重量を考慮する必要があります。

正しく固定できる金属製のフレームに設置することをお勧めします。また、カーペットやゴムの表面など、床に直接置くこともできます。

5.3. 組立て

5.作業する場所にマシンを設置し、水平にしたら、設置・接続を行います。

5.4. 電気接続

-ペダルの電氣的接続は USB 経由の 5V です。データシート、または一般的な寸法図と接続図に記載されているとおりです。

-ペダルが正しく動作するためには、ペダルの動作範囲内にある安定した標準的な電源電圧が必要です。ペダルに供給する電源に異常があると、誤動作や、搭載された電気部品の重大な損傷や劣化につながる可能性があります。

ペダルをつなぐ電気ケーブルは、他のユーザーの妨げになるような場所に放置せず、適切に保護されていることを確認すること。

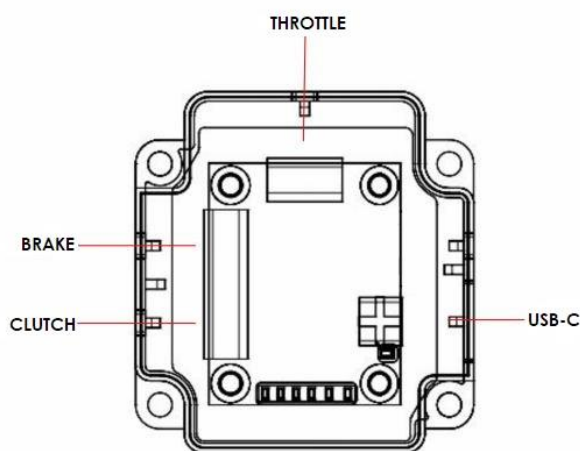

6. 開始前のレビュー

6.1. ファスニング

5.3 項で説明したように、ペダルが正しく水平になっていることを確認してください。

6.2. ペダルを接続したレビュー



POWER: Red Led indicating that the plate is powered by USB.

WARNING: Orange LED failure indicator.

INI-OK: Green LED, indicating that there is data communication with the PC.

THROTTLE: Blue Led, throttle piston status ok.

BRAKE: Blue Led, brake piston status ok.

CLUTCH: Blue Led, throttle-piston status ok.

BRAKE REGULATOR: Led Blue, Brake adjustment activated.

POWER : プレートが USB 給電されていることを示す赤色 LED.

WARNING : オレンジ色の LED で故障を表示.

INI-OK : PC とのデータ通信があることを示す緑色の LED.

THROTTLE(スロットル) : 青 LED、スロットルピストンの状態 OK

BRAKE(ブレーキ) : 青 LED、ブレーキピストンの状態 OK

CLUTCH(クラッチ) : 青色 LED、スロットルピストンの状態 OK

BRAKE REGULATOR(ブレーキレギュレータ) : LED ブルー、ブレーキ調整作動

7. 使用の手順

7.1. 事前検査と調整

- 本機を起動する前に、ペダルが正しく接続されていることを確認してください。
- LED インジケータの状態を確認し、すべてが正しく行われていることを判断してください。ポイント 6.2 参照。

7.2. コントロールの使用

ペダルは、モデルに応じて、2/3 のペダルを持っています。

アクセラレータ

ブレーキ

クラ

7.3. コントロール設定

キー調整。

キーには9つの位置があります。2つのアレンねじを外して移動します(アタッチされた図面を参照)。

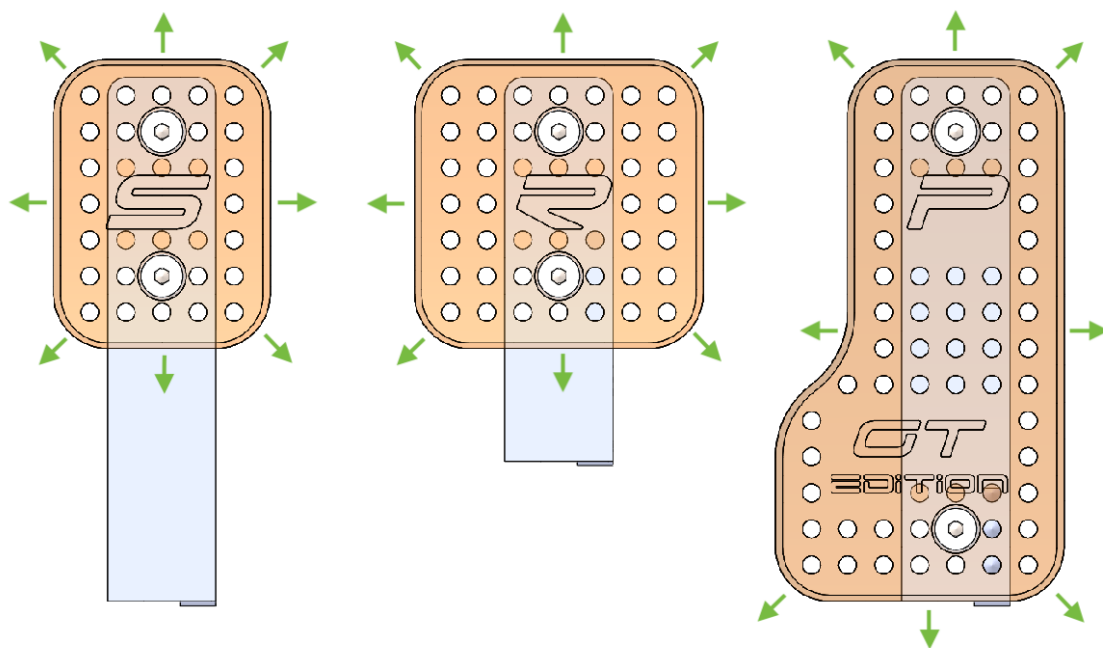

カム角度調整:

2本のネジ A(囲まれた図面を参照)を外すことで、カムは 70°から 90°の範囲で調整することができます

推奨 事項 :

GT の 70° の座席位置

F1 での 90°シートポジション (寝た状態)

アクセル、ブレーキ、クラッチの 3つのカムに適用可能。

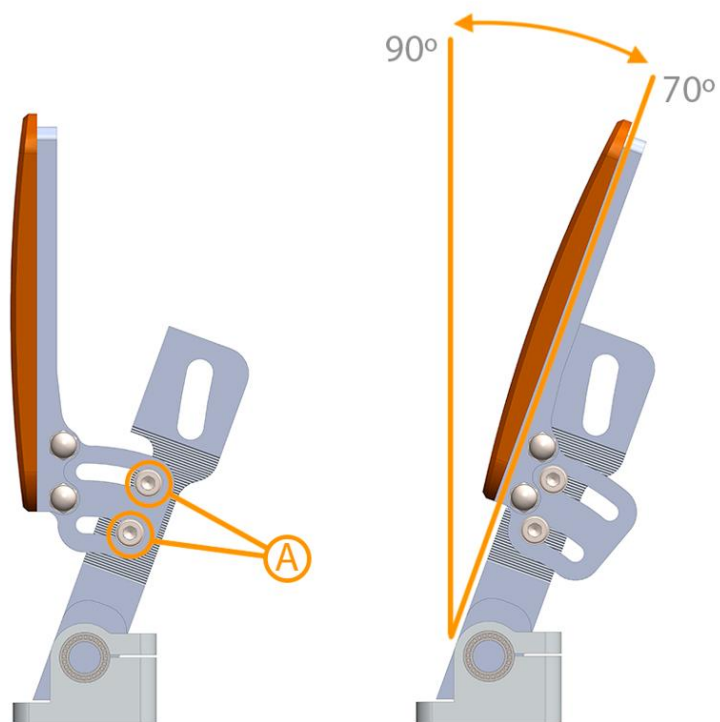

硬さ調整：

B ネジ（下図参照）を緩めるとピストンが上がり、下がると硬くなります。アクセル、ブレーキ、クラッチの3つのピストン全てに同じように使用できます。

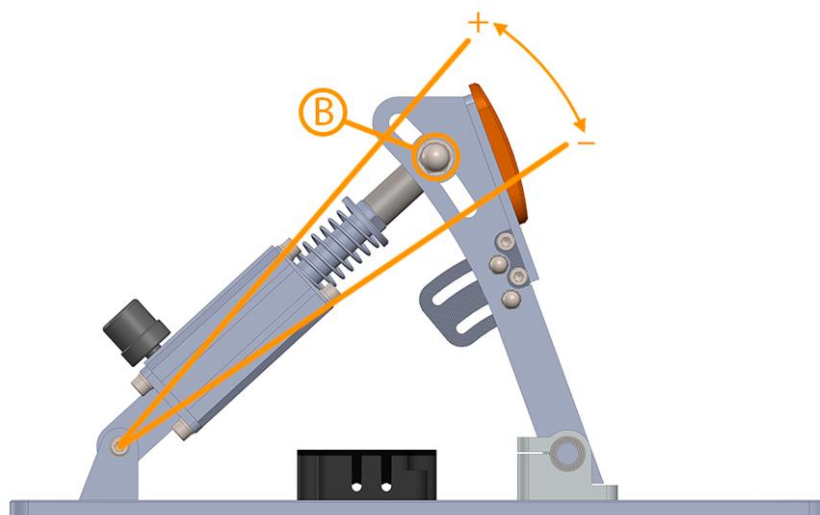

ブレーキトラベル調整装置

次のビデオを参照してください。

SRP-GT/F1 ペダル - ブレーキ走行の調整

YouTube チャンネルにて：SRP SimRacing-Pro

直接リンク：<https://youtu.be/vQphgbAFBIA>

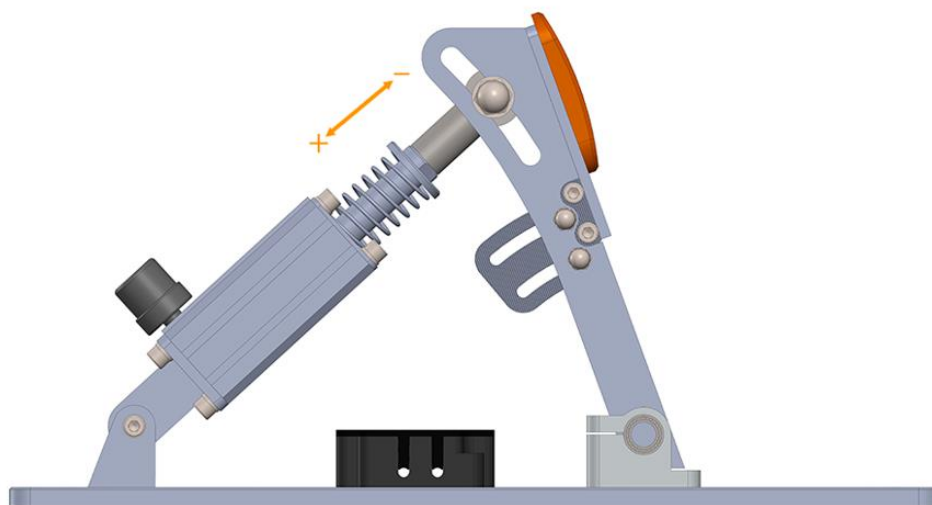

スロットルトラベル調整。

六角穴付きネジ C（同封の図面参照）を緩め、D 部分を外すとルートが短くなります。
最大 15mm 緩める。

ペダルは最大ルートで供給されます。

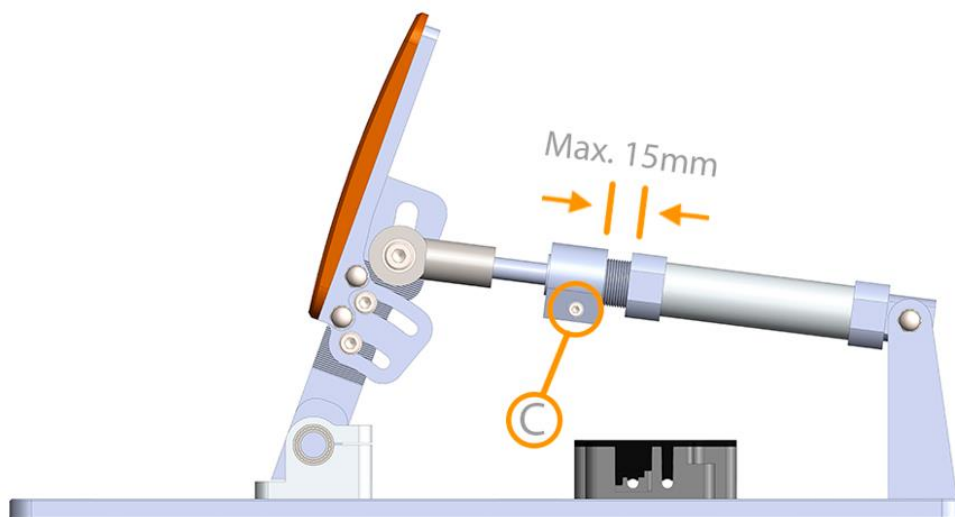

クラッチトラベル調整。

クラッチの構成は、4.5cm ストロークの SPORT と呼ばれる標準的なものと、ピストンサポートを 180 度回転させて 2.25cm ストロークにする PRO モードの 2 種類があります。

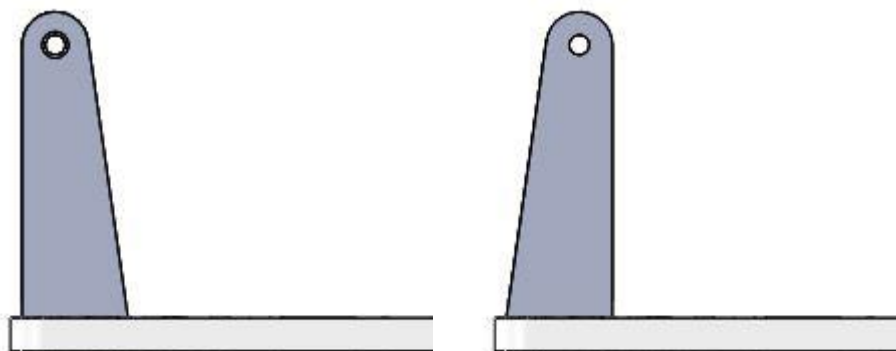

長距離

短距離

7.4 - アプリケーションのダウンロードと使用。

ウェブサイトのダウンロードエリアにアプリケーションをダウンロード simracing-pro.com

アプリケーションの手順を実行して、良いコンフィギュレーション（構成）を実現してください。



8. メンテナンス

8.1. 一般的なクリーニング

紹介

定期的にはホコリを取ることをお勧めします。

機械に損傷を与える可能性がありますので、プレート付近で洗浄液を使用しないでください。

掃除とメンテナンスで最適な状態を保つことで、機械の性能が向上し、より長く使えることを忘れないでください。

8.2. エレメントの置換

エレメントの交換は、テクニカルサービスまたはテクニカルサービスとの遠隔接続によって行う必要があります。

本機のメンテナンスや清掃を行う場合は、必ず電源を切ってから行ってください。

9. 添付ファイル

9.1. 一般的な対策の計画:

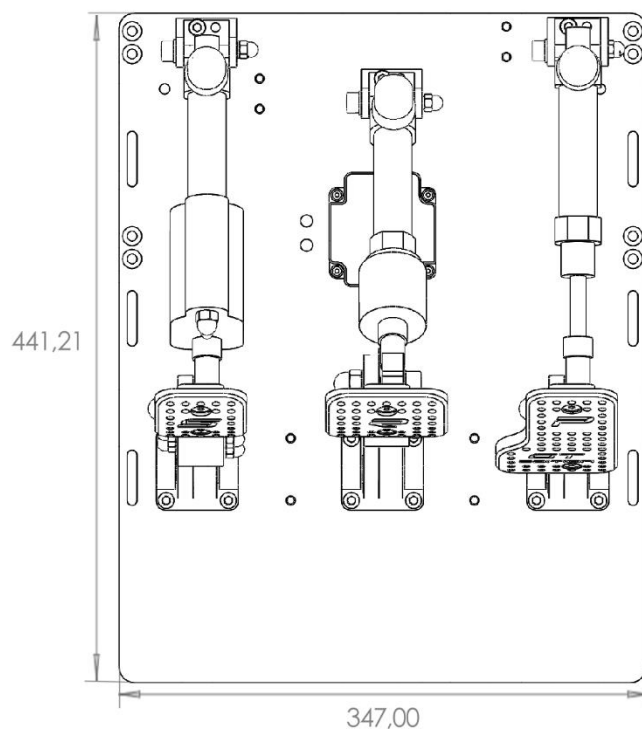
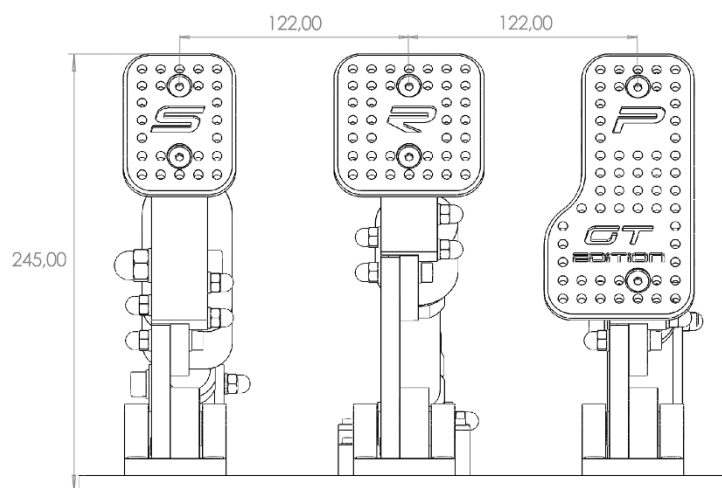

10. 適合宣言

Declaración de conformidad

Empresa: **Sim Racing-Pro S.L.**
Carretera de Tordera nº 89
17300 BLANES (Girona)

Producto: **Pedales de Simulación**
Modelo:
N.º Serie:
Año de fabricación:

En conformidad con la siguiente normativa:

2006/42/CE Directiva de Maquinas

2006/42/CE Directiva relativa a las máquinas.

2006/95/CE Directiva de baja tensión.

2004/108/CE Directiva de compatibilidad electromagnética.

Declaramos que la maquina indicada cumple con los requisitos esenciales de seguridad y salud de la Directiva de máquinas de la Comunidad Europea

Esta Declaración de Conformidad perderá toda su validez, en caso de una modificación de la maquina no acordada o no autorizada por cualquier persona no perteneciente al Servicio Técnico de Sim Racing- Pro S.L

Blanes, 1 de Julio de 2020



Srta; Leidy Quintero

**REPRESENTANTE LEGAL
SIM RACING-PRO 2018 S.L**

11. “CE”ブランディング

プレートには、メーカーブランド、CE 適合ブランド、メーカーの社会的情報が刻印されています。プレートの上部には、ブランド、モデル、製造番号、製造年など、ペダルの具体的なデータが明記されています。最後のボックスには、ペダルの重要な技術データである電圧が入っています。

12. 保証

SIM RACING PRO 2018, SL 社は、ペダルの正常な機能の確保と、製造上の不具合による構成要素の交換をお約束します。

この保証は、ペダルの正常な動作が歪んだり変化しておらず、欠陥のある要素が加工または操作されていない場合に限り有効です。

保証期間：請求書発行日より 2 年間。ただし、電気部品および通常の消耗品に該当する部品は除く。

13. 技術文書の受領

提供されるドキュメントのリスト:

紙のサポート:

- 取扱説明書
- CE 適合宣言(マニュアルに含まれる)
- 保証シート(マニュアルに含まれています)